

Karta danych technicznych :

# ME 430



 **MANITOU**  
HANDLING YOUR WORLD

Charakterystyka techniczna		Metryczny	
1.1	Producent		Manitou
1.2	Nazwa modelu		ME 430
1.3	Źródło zasilania		Elektryczny
1.4	Typ obsługi		Siedzący
1.5	Udźwig max.	Q	3000 kg
1.6	Środek ciężkości ładunku	c	500 mm
1.8	Odległość ładunku, od środka osi napędzanej do wideł	x	445 mm
1.9	Rozstaw osi	y	1750 mm
Weight			
2.1	Masa własna		5250 kg
2.2	Nacisk na przednią oś (z obciążeniem) / tylną oś (z obciążeniem)		7340 kg / 980 kg
2.3	Nacisk na oś przednią - bez obciążenia / tylną - bez obciążenia		2572 kg / 2578 kg
Koła			
3.1	Typ ogumienia		Solid tires
3.2	Wymiary kół przednich		23 x 9-10
3.3	Wymiary kół tylnych		18 x 7-8
3.5	Liczba kół przednich / tylnych		2 / 2
3.5.2	Ilość kół napędzanych		2
3.6	Rozstaw kół przednich	b10	1073 mm
3.7	Rozstaw kół tylnych	b11	960 mm
Dimensions			
4.7	Wysokość osłony operatora (kabiny)	h6	2240 mm
4.8	Wysokość fotela	h7	1190 mm
4.12	Wysokość zaczepu	h10	625 mm
4.19	Długość całkowita	l1	3645 mm
4.20	Długość do czoła wideł	l2	2495 mm
4.21	Szerokość całkowita	b1	1275 mm
4.22	Przekrój wideł / Szerokość wideł / Długość wideł	s / e / l	45 mm x 122 mm x 1150 mm
4.23	Karetka nośna wideł według normy DIN 15173 A/B		3A
4.24	Szerokość karetki wideł	b3	1100 mm
4.31	Prześwit pod masztem	m1	105 mm
4.32	Prześwit pośrodku rozstawu osi	m2	115 mm
4.33	Szerokość korytarza roboczego dla palet 1000 x 1200 poprzecznie	Ast	4045 mm
4.34	Korytarz roboczy z paletą 800 x 1200 wzdłuż	Ast	4245 mm
4.35	Promień skrętu	Wa	2400 mm
4.36	Wewnętrzny promień skrętu (po krawędziach opon)	b13	730 mm
Wydajność			
5.1	Prędkość jazdy (z obciążeniem / bez obciążenia)		19 km/h-20 km/h
5.2	Prędkość podnoszenia (z obciążeniem / bez obciążenia)		0.42 m/s-0.54 m/s
5.3	Prędkość opuszczania (z obciążeniem / bez obciążenia)		0.47 m/s-0.42 m/s
5.5	Siła uciągu (z obciążeniem) / Uciąg (bez obciążenia)		1740 daN / 1680 daN
5.7	Zdolność pokonywania wzniesień - z obciążeniem / bez obciążenia		14 % / 20 %
5.10	Hamulec serwisowy		Kąpiel olejowa
Silnik			
6.1	Moc silnika jazdy (S2 60 min)		18.50 kW
6.2	Moc znamionowa silnika podnoszenia przy S3 15%		25.40 kW
6.3	Akumulator wg DIN 43531/35/36 A, B, C		DIN43536 A
6.4	Akumulator / Pojemność baterii		80 V / 700 Ah
6.6	Zużycie energii zgodnie z cyklem VDI (kWh/h)		11.50 kWh/h
Pozostałe			
8.1	Typ sterowania napędem		Elektryczny
8.2	Ciśnienie hydrauliczne robocze dla osprzętu		210 bar
8.3	Przepływ oleju do osprzętu		65 l/min
8.4	Średni poziom akustyczny w uchu operatora pomierzony/gwarantowany		< 72 dB
8.4	Poziom hałas przy uchu kierowcy wg DIN 12 053		72 dB

## ME 430 - Rysunek wymiarowy

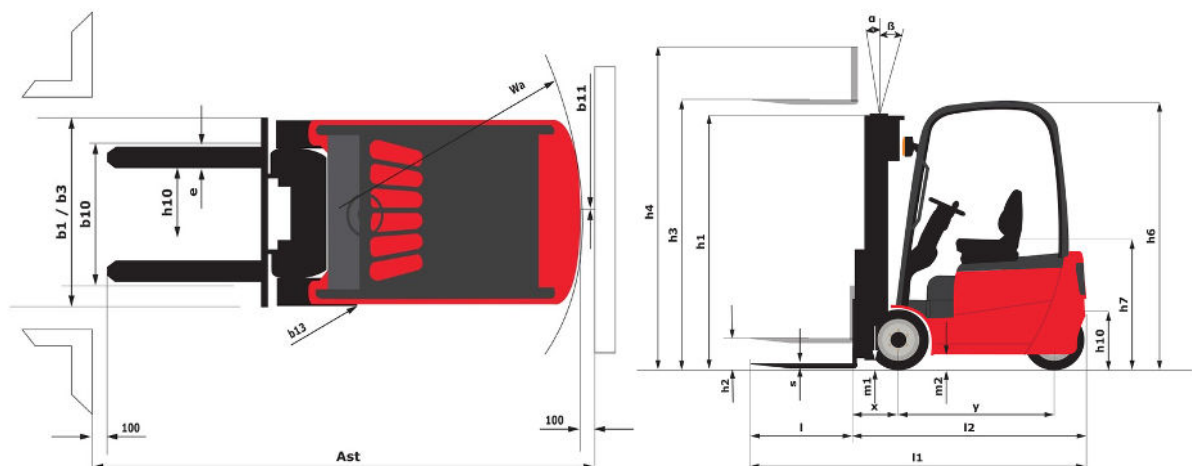

## Dane techniczne masztów i udźwig bezpieczny

Maszty podwójny bez wolnego skoku zapewniający pełną widoczność (FVD)	FVD 30	FVD 33	FVD 35	FVD 37	FVD 40	FVD 43	FVD 45	FVD 48	FVD 50
$\alpha$ - Pochył masztu/widel karetki przód °	5	5	5	5	5	5	5	5	5
$\beta$ - Pochył masztu/widel karetki tył °	8	8	8	8	8	5	5	5	5
h1 - Wysokość złożonego masztu mm	2235	2385	2485	285	2835	2985	3085	3235	3335
h2 - Wolny skok mm	145	145	145	145	145	145	145	145	145
h3 - Wysokość podnoszenia mm	3000	3300	3500	3700	4000	4300	4500	4800	5000
h4 - Wysokość wysuniętego masztu mm	3838	4138	4338	4538	4838	5138	5338	5638	5838
Udźwig na maksymalnej wysokości kg	3000	3000	3000	3000	3000	3000	3000	3000	3000
Udźwig ze zintegrowanym przesuwem bocznym (przemysłowa tabela udźwigów) kg	3000	3000	3000	3000	3000	3000	3000	3000	3000
Udźwig z zawieszonym przesuwem bocznym (przemysłowa tabela udźwigów) kg	3000	3000	3000	3000	3000	3000	2950	2900	2800
Wysokość przy maksymalnym udźwigu mm	3000	3300	3500	3700	4000	4300	4500	4800	5000
Wysokość przy maksymalnym udźwigu ze zintegrowanym systemem przesuwu bocznego mm	3000	3300	3500	3700	4000	4300	4500	4800	5000

Maszty podwójny z wolnym skokiem (FLD)	FLD 30	FLD 33	FLD 37	FLD 40
$\alpha$ - Pochył masztu/widel karetki przód °	5	5	5	5
$\beta$ - Pochył masztu/widel karetki tył °	8	8	8	8
h1 - Wysokość złożonego masztu mm	2135	2285	2485	2685
h2 - Wolny skok mm	1275	1425	1625	1825
h3 - Wysokość podnoszenia mm	3000	3300	3700	4000
h4 - Wysokość wysuniętego masztu mm	3860	4160	4560	4860
Udźwig na maksymalnej wysokości kg	3000	3000	3000	3000
Udźwig ze zintegrowanym przesuwem bocznym (przemysłowa tabela udźwigów) kg	3000	3000	3000	3000
Udźwig z zawieszonym przesuwem bocznym (przemysłowa tabela udźwigów) kg	3000	3000	3000	3000
Wysokość przy maksymalnym udźwigu mm	3000	3300	3700	4000
Wysokość przy maksymalnym udźwigu ze zintegrowanym systemem przesuwu bocznego mm	3000	3300	3700	4000

Maszty potrójny z wolnym skokiem (FLT)	FLT 40	FLT 43	FLT 48	FLT 50	FLT 55	FLT 60
$\alpha$ - Pochył masztu/widel karetki przód °	5	5	5	5	5	5
$\beta$ - Pochył masztu/widel karetki tył °	5	5	5	5	5	5
h1 - Wysokość złożonego masztu mm	2035	2135	2285	2385	2585	2835
h2 - Wolny skok mm	1250	1350	1500	1600	1800	2050
h3 - Wysokość podnoszenia mm	4000	4300	4800	5000	5500	6000
h4 - Wysokość wysuniętego masztu mm	4785	5085	5585	5785	6285	6785
Udźwig na maksymalnej wysokości kg	3000	3000	3000	3000	2900	2700
Udźwig ze zintegrowanym przesuwem bocznym (przemysłowa tabela udźwigów) kg	3000	3000	3000	2900	2800	2650
Udźwig z zawieszonym przesuwem bocznym (przemysłowa tabela udźwigów) kg	2900	2900	2850	2750	2550	2450
Wysokość przy maksymalnym udźwigu mm	4000	4300	4800	5000	4000	4000
Wysokość przy maksymalnym udźwigu ze zintegrowanym systemem przesuwu bocznego mm	4000	4300	4800	4000	4000	4000

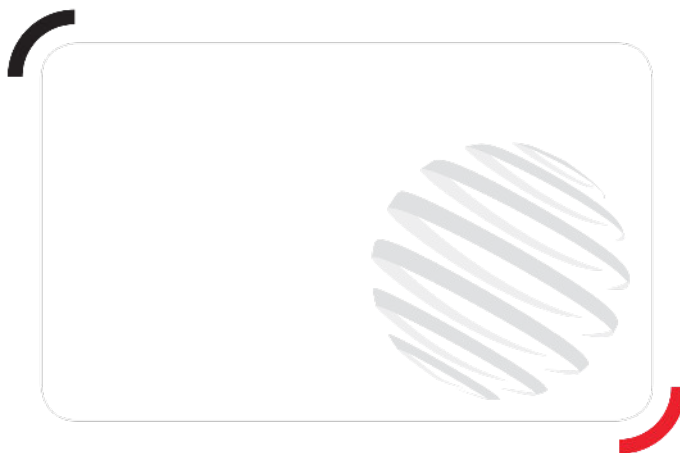

**Siedziba główna**

B.P. 249 - 430 rue de l'Aubinière

44150 Ancenis Cedex - France

Tel: +33 (0)2 40 09 10 11 - Fax: +33 (0)2 40 09 10 97

[www.manitou.com](http://www.manitou.com)



Niniejsza publikacja opisuje wersje i możliwości konfiguracji produktów Manitou, które mogą różnić się wyposażeniem. Wyposażenie przedstawione w niniejszej broszurze może być standardowe, opcjonalne lub niedostępne w zależności od wersji. Manitou zastrzega sobie prawo do zmiany opisanych i przedstawionych specyfikacji w dowolnym momencie bez uprzedzenia. Przedstawione specyfikacje nie są wiążące dla producenta. Aby uzyskać więcej szczegółów, należy skontaktować się z dealerm Manitou. Dokument niebędący umową. Prezentacja i wizualizacje produktów nie są umowne. Loga i identyfikacja wizualna firmy są własnością Manitou i nie mogą być wykorzystywane bez zgody. Wszelkie prawa zastrzeżone. Zdjęcia i schematy zawarte w niniejszej broszurze służą wyłącznie celom poglądowym.  
Manitou BF SA - Spółka akcyjna z Radą Dyrektorów - Kapitał zakładowy: 39 668 399 euro - 857 802 508 RCS Nantes